

Instruction de montage

- a) Le piston du vérin de commande est en position avant.
- b) Fixer le corps sur le nez de broche. S'assurer de la précision en rotation à l'aide d'un comparateur sur la partie conique ou sur le diamètre de centrage.
- c) Fixer la butée de pièce.
- d) Nettoyer soigneusement les parties coniques du corps et de la douille expansible.
- e) Mettre la douille expansible en place sur le corps.
- f) La vis de localisation étant suffisamment desserrée, visser la tirette. Attention éviter d'expandre la douille.
- g) Placer la pièce à usiner sur le mandrin expansible.
- h) Visser la tirette jusqu'au blocage de la pièce.
- i) Dévisser alors la tirette pour faire coïncider un de ses plats avec la vis de localisation (les traits repères gravés sur la tête de la tirette permettent une orientation aisée).
- j) Retirer la pièce à usiner et vérifier qu'un jeu suffisant permet une manutention facile.
- k) Bloquer la vis de localisation et vérifier que la tirette n'est pas contrainte radialement.
- l) Remettre la pièce en place sur le mandrin, vérifier que le serrage est suffisant en actionnant le vérin de commande.

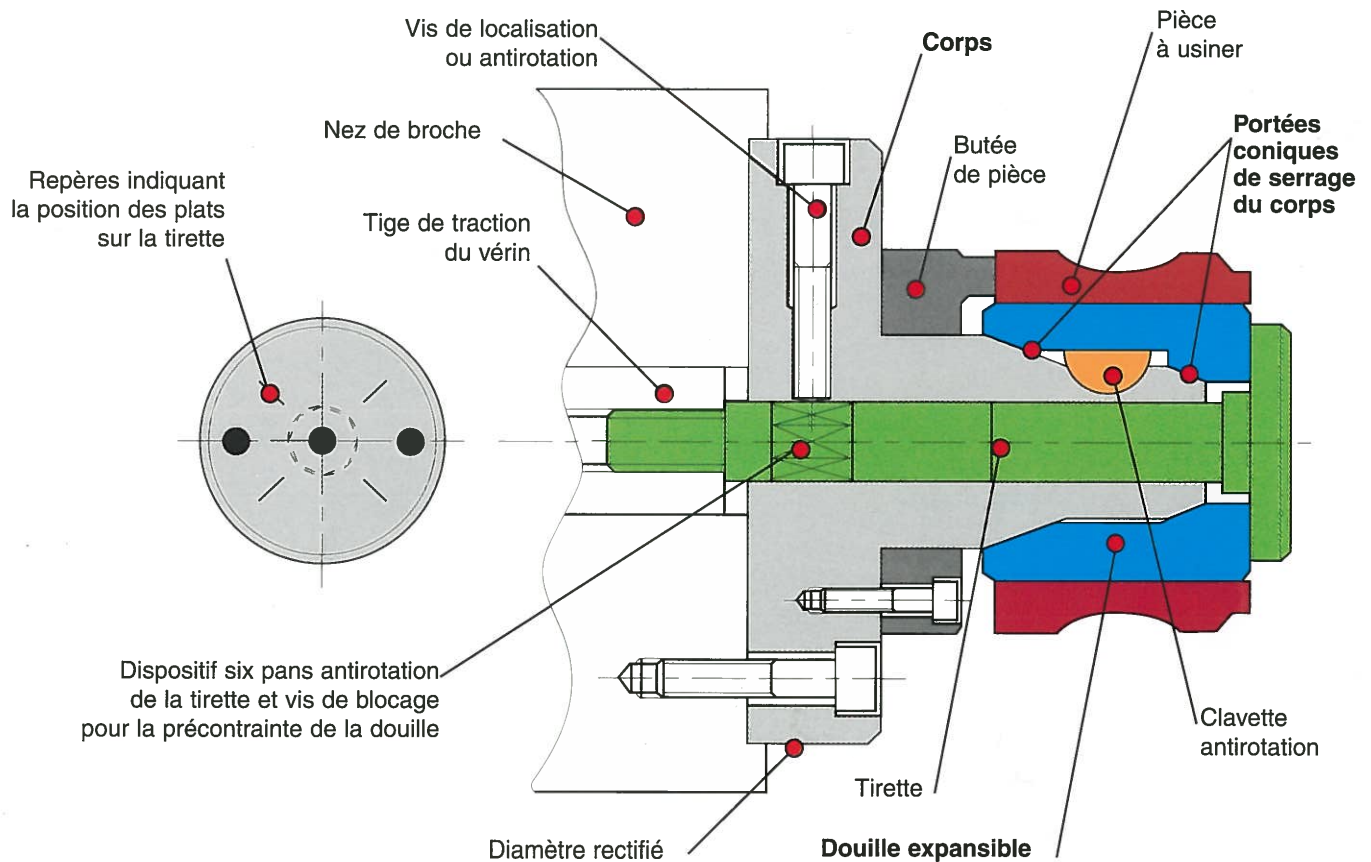

Important : les douilles doivent être précontraintes pour assurer un fonctionnement parfait des mandrins expansibles.

Les parties coniques du corps et de la douille expansible seront ainsi en contact permanent.